

フックロール車用コンテナ仕様書

- 1 コンテナは、4 t 8 m³観音扉標準型を基本とし、社団法人日本自動車車体工業会の製作基準互換性に適合しているものとする。

- 2 仕様は次のとおりとする。
 - (1) ウィングシートを取り付け、ウィングシートはガスダンパーで支持するものとし、南京錠で施錠できる構造とする。
 - (2) 寸法、規格は、別紙図面を基本とするが、コンテナの内寸で、幅1900 mm以上、長さ3600 mm以上、高さ1150 mm以上が確保できるものとする。
 - (3) コンテナの内側及び外側の4隅、計8ヶ所に昇降用ステップを設け、外側ステップは2段、内側ステップは3段とする。

- 3 コンテナの塗装は4種類とし、コンテナごとで2色塗装とする。
コンテナ側面4面に名称及びコンテナ番号(01～14)を連番で記入する。
本体、縁取りの色及び名称、文字の大きさ、色は担当者の指示により決定するものとする。

- 4 納入期限は、平成25年12月20日(金)とする。

- 5 納入場所は、総合リサイクルステーション(仮称)(安城市赤松町東向111-1)とする。

- 6 見積額には、運搬から設置までのすべての経費を含むこと。

問い合わせ先 環境部ごみゼロ推進課
ごみ減量推進室ごみ減量係 担当：野村
電 話 76-3053
FAX 77-1318



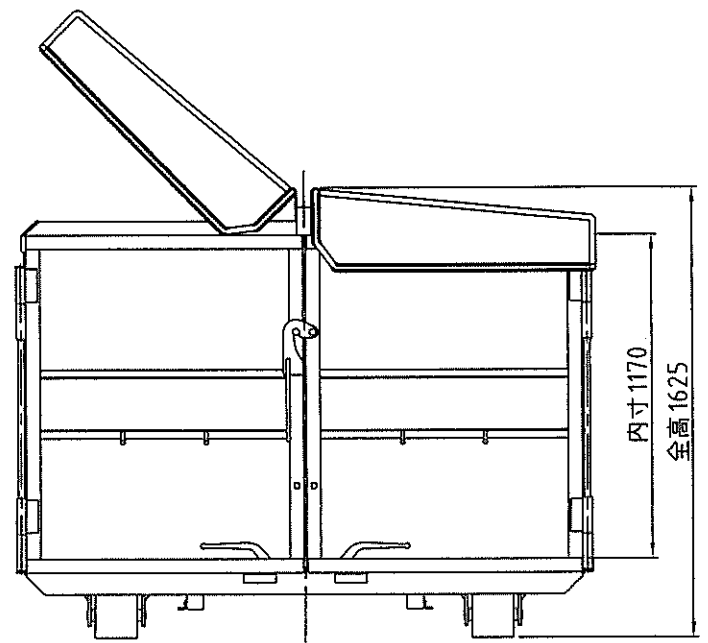
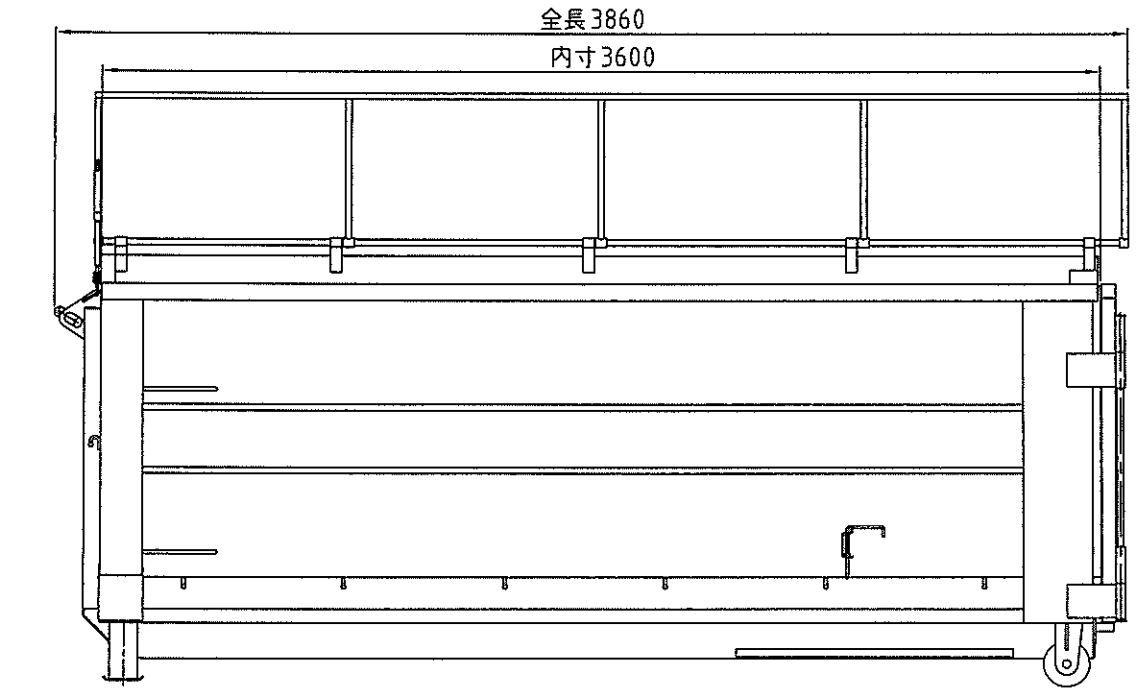
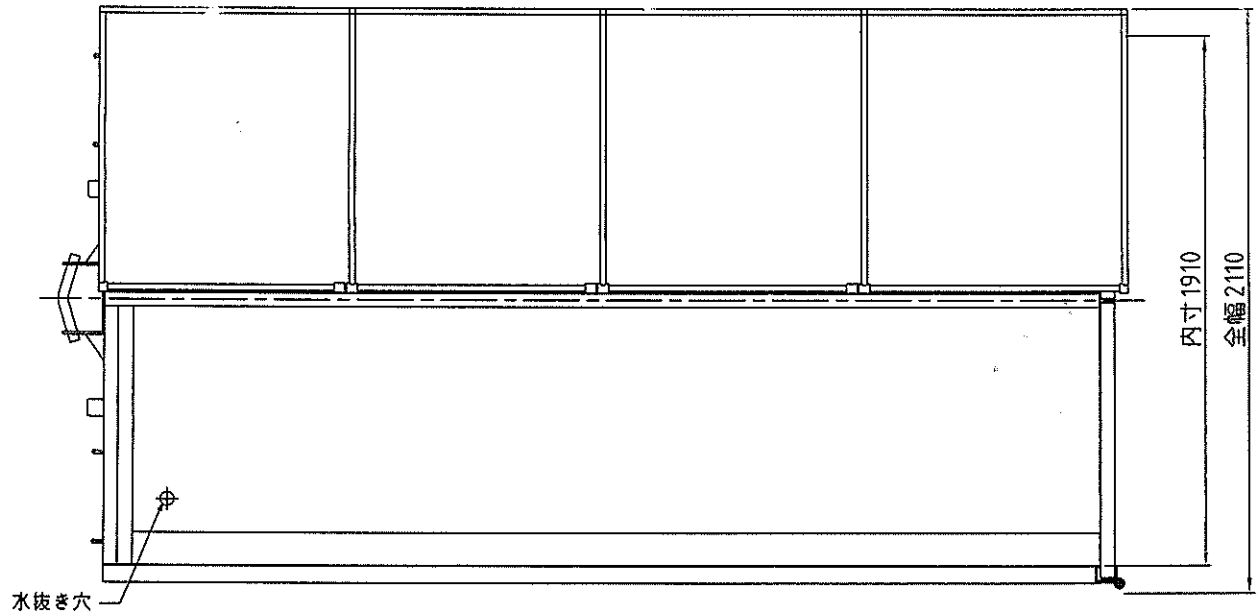

4 t 8m³ 観音扉標準型コンテナ ウイングシートAタイプ付

